

# LEVINA STAINLESS

5381PJC100P50

EAN 4031582358933



BETTER MOBILITY. BETTER LIFE.



图片可能与原产品不同

## 表现

滚动性能	●●●○○
运动噪音	●●●●○
损耗	●●●○○
耐腐蚀性	●●●●○

## 核心属性

产品名称	Levina stainless
外壳类型	带方向锁的旋转脚轮
标准	EN12530 - 设备脚轮
3 km/h的载重	100 kg
静态载重	200 kg
温度范围 (最低)	-10 ° C
最高温度范围	40 ° C
总高	137 mm

## 轮子

轮体材料	聚丙烯
胎面材料	热塑性橡胶
轴承	精密滚珠轴承，不锈钢
侧盖	带螺纹防护装置
直径	100 mm
胎面宽度	32 mm
胎面硬度 (A)	87 岸 A

## 支架

材料	聚酰胺
支架形状	修身
旋转轴承	两个球座圈，加强的型或不锈钢型
偏移量	36 mm
旋转半径	98 mm
转向干涉	196 mm

## 固定件

固定件类型	矩形板
上板长	77 mm
上板宽	67 mm
上板孔长度 (最小)	56 mm
上板孔长度 (最大)	61.5 mm
上板孔宽度 (最小)	46.5 mm
上板孔宽度 (最大)	51.5 mm
上板孔直径	8.5 mm



# LEVINA STAINLESS

5381PJC100P50

EAN 4031582358933



BETTER MOBILITY. BETTER LIFE.

## 技术图纸

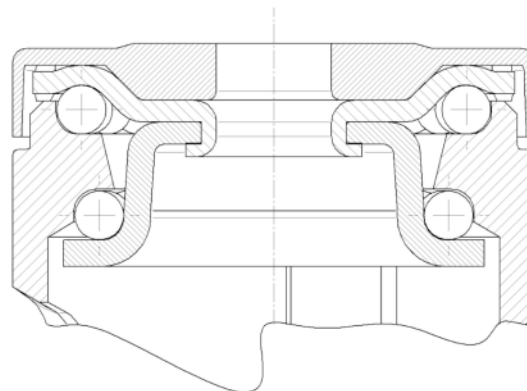
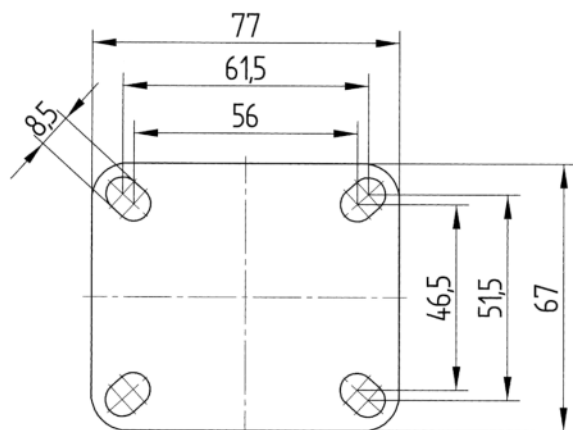
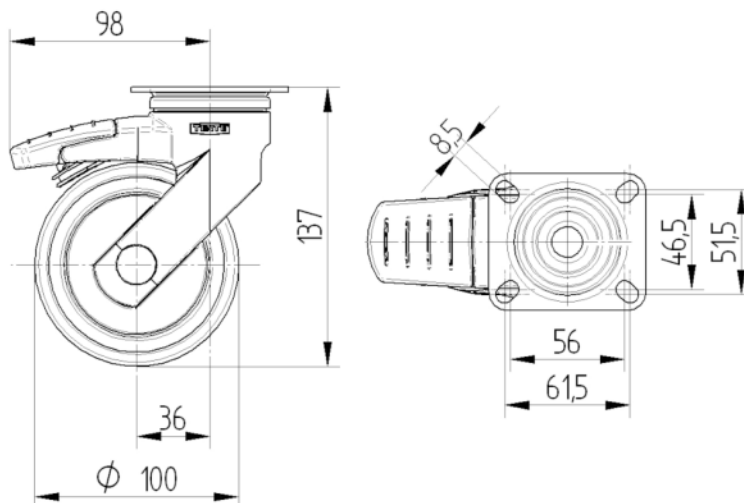

通用设计奖



德国设计师俱乐部 (DDC)