

# LINEA SAFETY

592DUAP100L51-11 RAL9002

EAN 4031582415353



BETTER MOBILITY. BETTER LIFE.



A imagem pode diferir do produto original

## DESEMPENHO

Desempenho do rolamento	● ● ● ● ○ ○
Ruído de movimento	● ● ● ● ○ ○
Desgaste	● ● ● ● ○ ○
Resistência à corrosão	● ● ● ● ○ ○

## ATRIBUTOS PRINCIPAIS

Nome do produto	Linea safety
Tipo	Sistema de travão automático
Padrão	EN12528 - Rodas de mobiliário
Capacidade de carga a 3 km/h	100 kg
Elétrico condutivo	Não
Aço inoxidável	Não
Capacidade de carga estática	200 kg
Intervalo de temperatura (mínimo)	-20 °C
Intervalo de temperatura (Máximo)	60 °C
Altura total	100 mm
Largura geral	73 mm

## SUPORTE

Material da caixa	Poliamida
Em Forma de Garfo	Roda dupla com suporte
Rolamento giratório	Com espiga, giratória
Cor	Cinzento branco (RAL9002)
Raio giratório	88 mm
Interferência giratória	176 mm
Diâmetro do dome	40 mm

## RODA

Material do centro da roda	Poliamida
Material do piso da roda	Poliuretano, Injetado
Rolamento	Rolamento de esferas de precisão
Anti-fios	Com anti-fios
Diâmetro	100 mm
Largura do Piso	20 mm

## ENCAIXE

Tipo de fixação	Furo passante para encaixe B10
Diâmetro do furo	11 mm



Clube  
Design  
Deutscher



Prémio  
Interzum



product  
design  
award

Prémio IF  
Design

# LINEA SAFETY

592DUAP100L51-11 RAL9002

EAN 4031582415353



BETTER MOBILITY. BETTER LIFE.

## Product Drawings

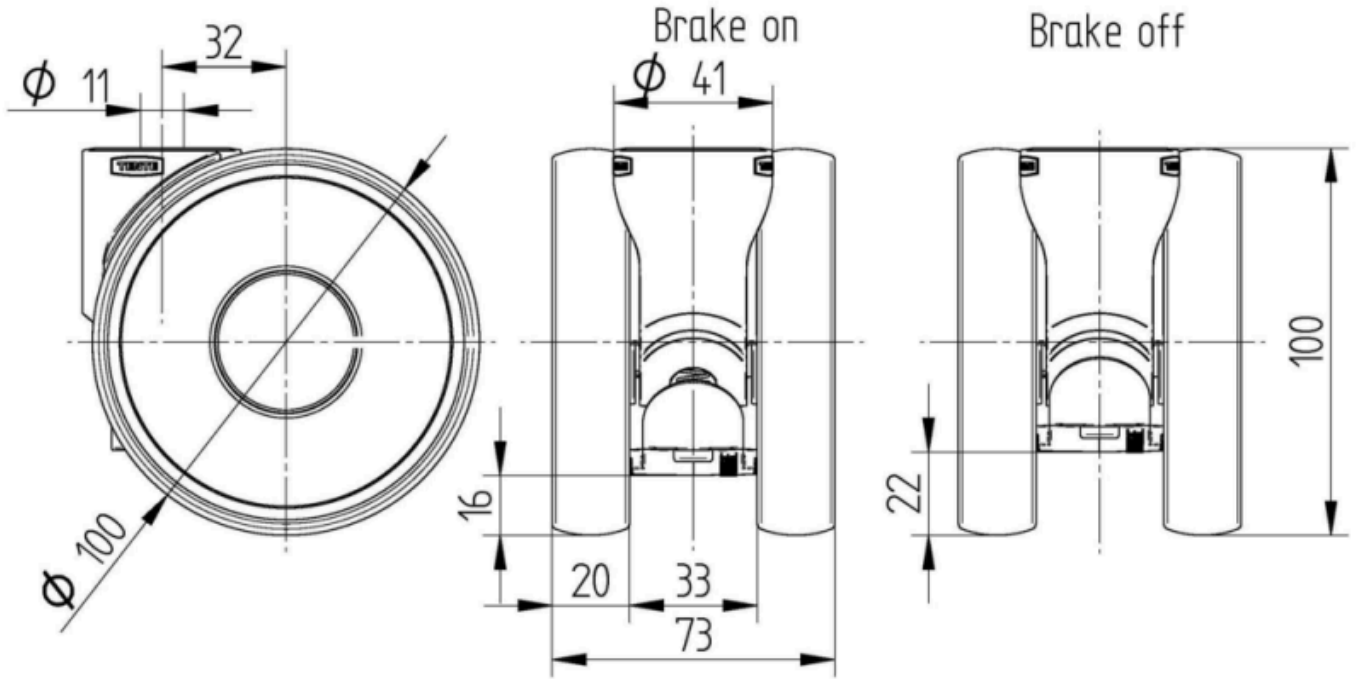

Clube  
Design  
Deutscher



Prémio  
Interzum



product  
design  
award

Prémio IF  
Design