

NOVATECH

FTP 300x100-Ø40 HL120

EAN 4031582319439



BETTER MOBILITY. BETTER LIFE.



Afbeelding kan verschillen van het oorspronkelijke product

WIEL

Wielkern materiaal	Gietijzer
Materiaal loopvlak	Polyurethaan, Gegoten
Lager	Precisie kogellagers
Kleur Wiel	Honinggeel (RAL1005)
Afdekkapjes	Met afdekkapjes
Diameter	300 mm
Breedte Loopvlak	100 mm
Asgatdiameter	40 mm
Naaflengte	120 mm
Breedte wielkern	100 mm
Hardheid van het loopvlak (A)	92 Shore A
Hardheid van het loopvlak (D)	42 Shore D

PRESTATIES

Rolprestaties	● ● ● ● ○
Bewegingsgeluid	● ● ● ○ ○
Verloop	● ● ● ● ○
Corrosieweerstand	● ● ● ○ ○

KERNKENMERKEN

Productnaam	Novatech
Type	Wiel
Standaard	EN12533 - Zwaarlast wielen
Draagvermogen bij 4 km/u	3120 kg
Draagvermogen bij 6 km/u	2600 kg
Elektrisch geleidend	Nee
Roestvrij	Nee
Statisch Draagvermogen	5200 kg
Temperatuurbereik (minimaal)	-10 °C
Temperatuurbereik (maximaal)	60 °C
Totaal gewicht	18,81 kg

NOVATECH

FTP 300x100-Ø40 HL120

EAN 4031582319439

Bestelnummer 00801175

Product Drawings



BETTER MOBILITY. BETTER LIFE.

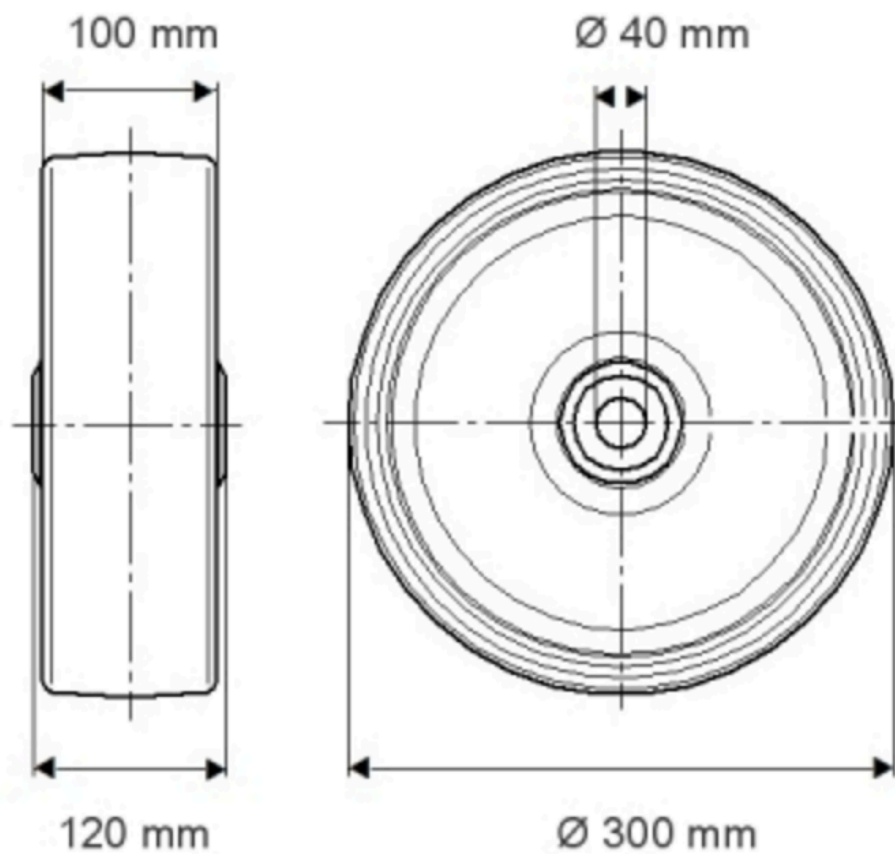

PRODUCTINFORMATIE

NOVATECH

FTP 300x100-Ø40 H1.120

EAN 4031582319439

Bestelnummer 00801175

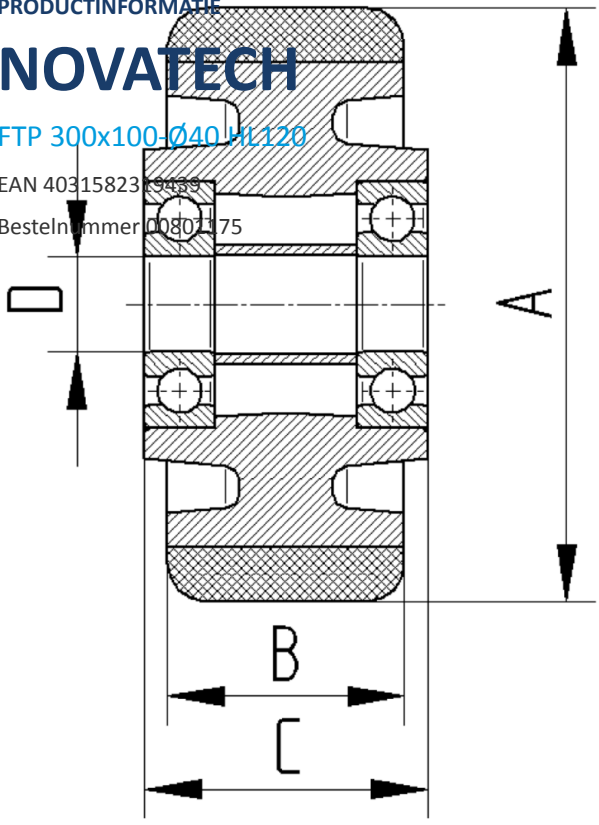

BETTER MOBILITY. BETTER LIFE.