

イントラロジスティクス向け TENTEキャスター&ホイール 搬送ソリューション



TENTE

BETTER MOBILITY. BETTER LIFE.



あなたのパートナーとして より良いモビリティを実現

TENTEは、包括的な視点からお客様のイントラロジスティクスの最適化を支援します。単なる部品供給にとどまらず、効率的なプロセスを実現するインテリジェントなシステムソリューションをご提案します。産業用途向けの幅広いキャスター製品に加え、無人搬送システム (AGV) 向けの多様な製品ラインアップを取り揃えています。

特に自動車業界においては理想的なパートナーとして、長年培ってきた豊富な経験と専門知識を活かし、強固な業界ネットワークを築いています。

最高水準の信頼性

短距離から長距離まで、当社のキャスターおよびホイールは常に最高レベルの要求に応えます。低振動で安定した搬送を実現し、濡れた床や滑りやすい路面においても優れたグリップ性能を発揮します。また、ノンマーキング仕様の製品は摩耗を抑え、床材へのダメージを最小限に抑えることで、長期的な作業環境保護にも貢献します。

健康を保護するソリューション

当社のキャスターは、使用者の身体的負担を最小限に抑えることを目的に設計されており、優れた人間工学的操作性を実現しています。

自動方向リセットキャスターは、牽引時には高い走行安定性を発揮し、車輪が地面から離れた時点で自動的に車輪の方向をリセットし、手押し操作時の作業負担を軽減します。

また、ゴムと金属を融合させたフットプロテクションは、足の巻き込み事故のリスクを低減するとともに、凹凸のある床面でも安心して使用できます。

さらに、電動アシストユニットが高荷重搬送を電動でサポートし、作業効率の向上と労働安全衛生の維持・改善に貢献します。

次のページでは、当社が提供するイントラロジスティクス向けモビリティソリューションの詳細をご紹介します。技術仕様に関するご質問や個別のご要望につきましては、どうぞお気軽にお問い合わせください。

効率的な搬送ソリューション E-DRIVE

当社の電動アシストユニットE-Driveは、大量の貨物を無理なく搬送できるようサポートし、作業の生産性向上に貢献します。作業中の負傷や事故のリスクを低減するとともに、作業者の健康維持・向上を支援し、結果として運営コストの削減を実現します。

実用性に優れたシステム ソリューション

本システムは、ドライブユニット、コントロールユニット、コントロールハンドル、バッテリー、充電器、取付セットで構成されており、用途に応じた効率的で実践的なソリューションを提供します。

高い柔軟性

E-Driveシステムは、ユーザーの用途や要件に合わせて個別にカスタマイズでき、既存設備への後付け統合にも対応します。スタンバイモードに切り替わると駆動輪が格納されるため、必要に応じて機器を手動で移動することも可能です。

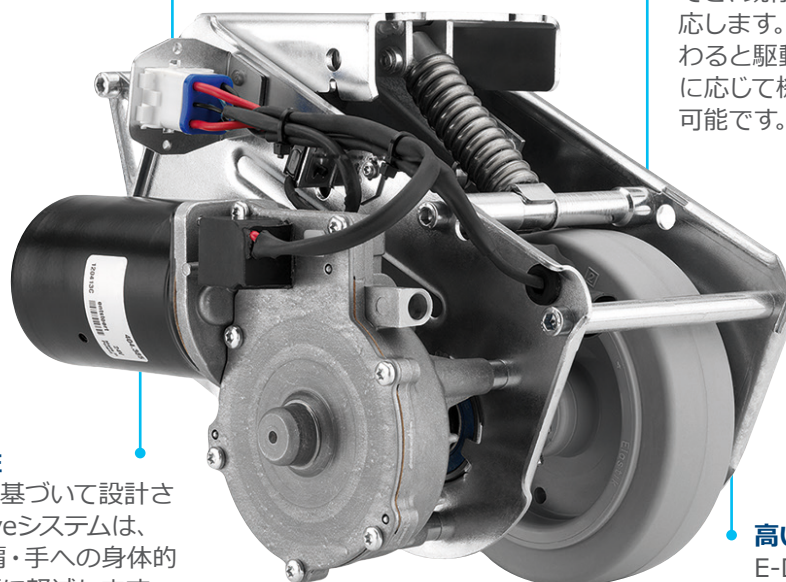

高い操作性

人間工学に基づいて設計されたE-Driveシステムは、首・背中・肩・手への身体的負担を大幅に軽減します。

その結果、作業中のケガによる欠勤が減少し、生産性の安定化につながるとともに、E-Driveシステムの導入コストも短期間で回収することが可能です。

高い生産性

E-Driveシステムは運用プロセスの効率化を図り、作業時間の短縮と負荷の軽減を実現します。これにより、生産性の向上と同時にトータルコストの削減に貢献します。



ユーザーの立場から見て、TENTEが提供する柔軟性と高い操作性を備えたE-Driveソリューションは、当社のカイゼン活動に非常に適した製品です。

Esselte Leitz ロジスティクスディレクター アクセル・ツェルケ氏

詳細は下記をご覧ください。

www.tente.com/esselte-leitz

時間と労力の省略 センターロックシステムキャスター

中央の操作レバーを動かすだけで、複数のキャスターを一括してロックすることが可能です。これにより作業効率が向上し、ユーザーの作業負担を大幅に軽減します。

ユーザーフレンドリー

ロックが上部プレートに取り付けられている場合、どの位置からでもアクセス可能です。

柔軟な取付

六角棒を使用してキャスターの接続が可能です。

安全性の強化

センターロックキャスターにより機器を確実に停止させることができ、安全性がさらに向上します。

簡単な取付と交換

自在キャスター、固定キャスター、ロック式キャスターはすべて同一の取付高さで設計されており、相互に交換が可能です。さらに、自動ロック機能と組み合わせることで、設備の安全性を一層高めることができます。



センターロックプレート

センターロックシステム対応キャスター



Alpha

📏 200 - 400 kg
⌀ 160 - 200 mm

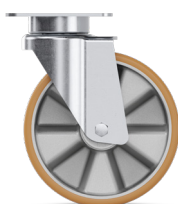

Delta

📏 540 - 600 kg
⌀ 160 - 200 mm

安全な業務プロセスの構築

ALPHA SAFETY

📏 200 - 400 kg 🛞 200 - 240 mm ⚙️ 160 - 200 mm

TENTEのAlpha Safety 安全装置は自動ロックシステムを備えており、操作ハンドルを押している間のみ移動が可能です。ハンドルから手を離すとキャスターが自動的にロックされ、作業プラットフォームは瞬時に安全な位置に固定されます。

実用的なシステムソリューション

統合が容易で実用的なソリューションです。

人間工学に基づいた設計

ロック解除用ハンドルは、手が届きやすく、かつ操作しやすい高さに設置可能です。

簡単移動

キャスターの優れた走行特性により、長距離にわたって楽に押すことができます。



**TENTE Alpha safetyは、
職場の安全性を組み込んだソリューションです。**

SNCB テクニカルサービス イヴ・エヌモン氏

詳細は下記をご覧ください。

www.tente.com/sncb

安全性の強化 フットプロテクション

⊙ 125 - 250 mm*

TENTEのフットプロテクションは、職場での事故リスクを低減し、最高水準の作業安全性を確保します。柔軟性に優れたゴム製ガードにより、凹凸のある床面でも問題なく使用でき、スムーズで安定した搬送を実現します。

ユーザーの保護

ユーザーの足と車輪の接触を防止します。

床面を選ばない走行

平坦な床や凹凸のある床に適しており、傾斜15度のランプや障害物の上を走行することも可能です。

レトロフィット

Delta、Zeta、Kappaシリーズに取付可能です。迅速かつ簡単にアップグレードできます。

柔軟なゴム

柔軟なゴム製ガードは、ホイールが足に接触した瞬間にホイール方向へ押し込まれる形状を採用しています。これにより、キャスターによる足の押しつぶしや挟み込みを防ぎ、作業時の安全性を高めます。

頑丈なスチール

鋼鉄製の堅牢なガードレールがホイールの側面に固定されています。ユーザーの足を弾き、巻き込み事故を予防します。



キャスター取付時



TENTEのソリューションにより、職場の安全性と製品の保護の両方を向上させました。

The INTERPANE Group コーポレート安全コーディネーター
トビアス・リュター氏

詳細は下記をご覧ください。

www.tente.com/interpane

*車輪径は最大250mmまで使用可能です。それ以上の場合にはご相談ください。

人間工学に基づいた設計 LINEA

📏 120 - 150 kg 🌀 125 - 177 mm Ⓢ 100 - 150 mm

単輪キャスターとは異なり、TENTE の双輪キャスターLineaシリーズは、非常に低い旋回抵抗を実現しており、わずかな力でスムーズに操作できます。さらに、金属とプラスチックを組み合わせた構造により、多くの利点を提供します。金属部品が高い安定性と耐久性を確保し、プラスチック部品が低振動特性を発揮することで、快適で安定した走行を実現します。

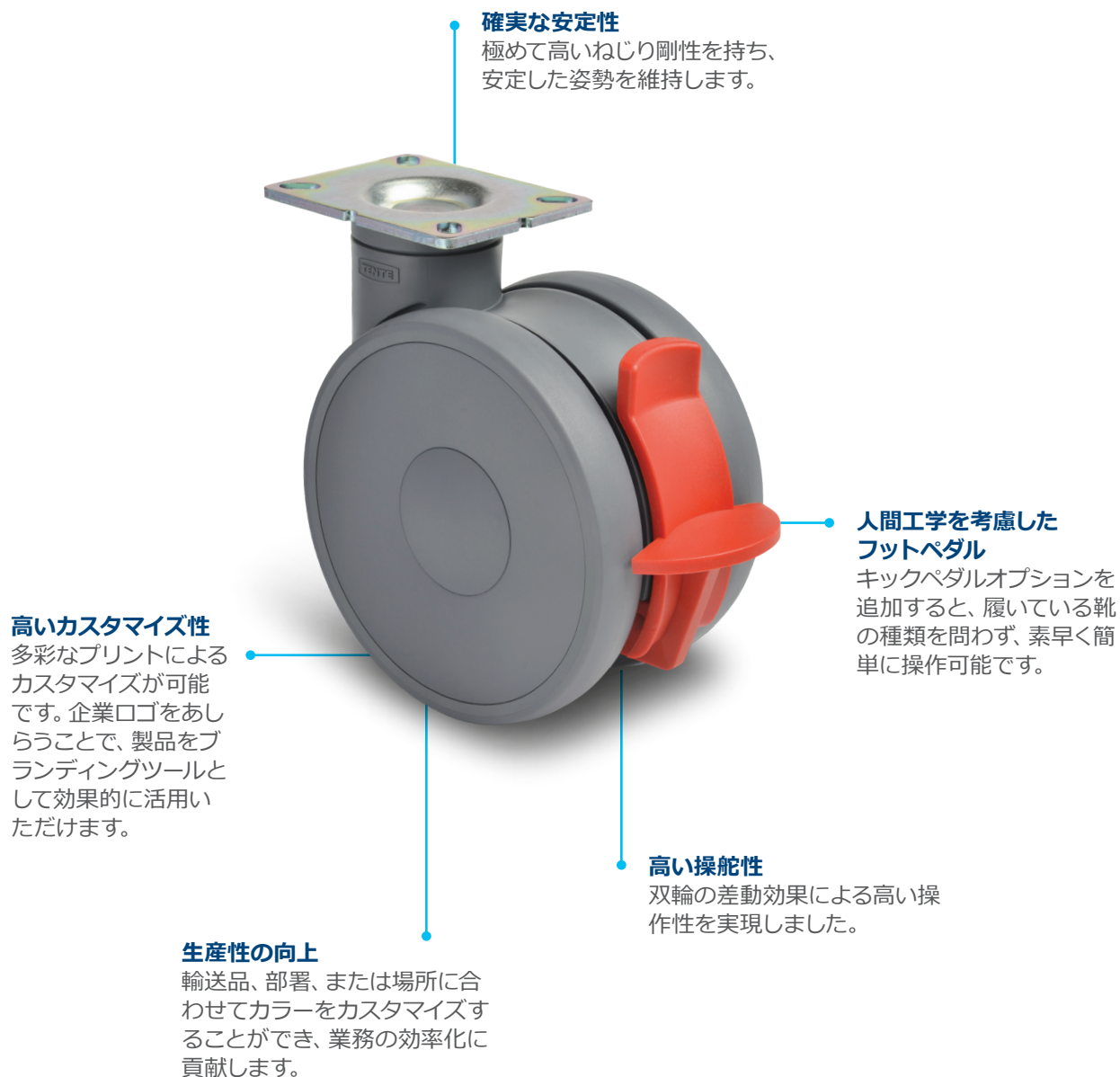

確実な安定性

極めて高いねじり剛性を持ち、安定した姿勢を維持します。

人間工学を考慮したフットペダル

キックペダルオプションを追加すると、履いている靴の種類を問わず、素早く簡単に操作可能です。

高いカスタマイズ性

多彩なプリントによるカスタマイズが可能です。企業ロゴをあしらうことで、製品をブランディングツールとして効果的に活用いただけます。

生産性の向上

輸送品、部署、または場所に合わせてカラーをカスタマイズすることができ、業務の効率化に貢献します。

高い操舵性

双輪の差動効果による高い操作性を実現しました。

安全な搬送 KAPPA FLEX

📏 360 - 750 kg Ⓜ️ 160 - 200 mm

Kappa Flexは、貨物を安全かつ確実に搬送します。スプリング式ハウジング構造に加え、路面の凹凸を吸収・補正する内蔵スプリングを備えており、さまざまな要件や荷重条件に対して、完璧かつ柔軟に対応します。

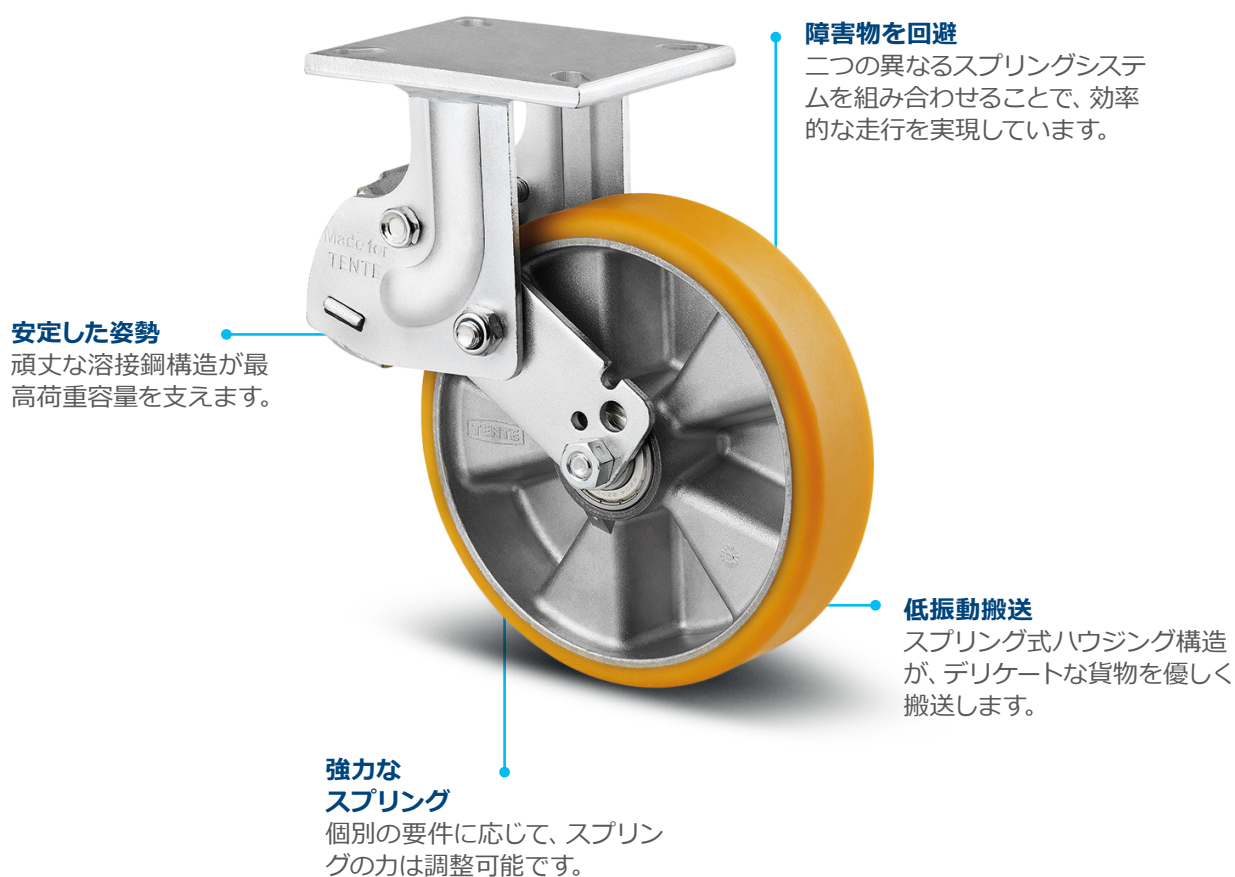

作業工程の最適化 SCOUT

📏 150 - 350 kg 📏 202 - 245 mm 📏 160 - 200 mm

Scoutは、省スペースでスリムなデザインにより、無人搬送装置 (AGV) の搬送台車に最適なソリューションです。ステンレス鋼製のため洗浄が容易で、衛生面にも配慮されています。また、ユーザーおよび機器を静電気放電 (ESD) から保護する仕様もご用意しています。



切れ目のないプロセスの構築 OMIKRON

📦 2,000 - 11,000 kg 🛞 170 - 570 mm ⚙️ 100 - 500 mm

Omikronは、幅広い荷重条件に対応する高性能キャスターです。中でも当社最大クラスの耐荷重性能を誇るOmikron Quadro キャスターは、重量物を安全に搬送するための最適なソリューションです。頑丈な構造と高品質なポリウレタンホイールの採用により、極めて高い信頼性と耐久性を実現しています。

迅速なメンテナンス

長寿命グリースで潤滑された旋回ベアリングを採用しています。メンテナンスはグリースを補充するだけで済み、手間を最小限に抑えます。

長寿命な表面加工

過酷な使用環境下での長寿命を実現する、超高品位な亜鉛めっき処理を施しています。

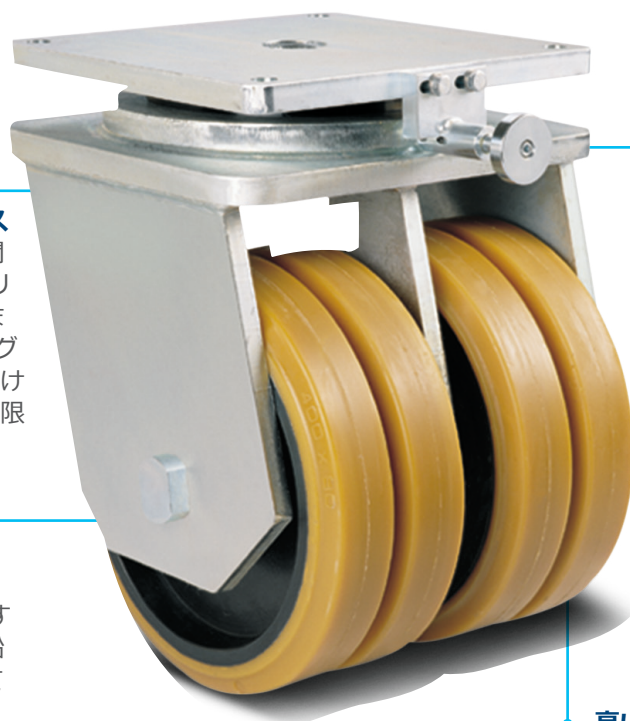

方向ロックオプション
長距離走行における直進安定性が向上します。

床への影響を最小限に抑制

キャスター1基につき最大4輪で荷重を分散する構造により、床面への負担を最小限に抑えます。

高い操舵性

キャスター付き四輪台車に最適です。双輪の差動効果により優れた操作性を有します。



当社が高く評価したのは、特殊キャスターの優れた耐久性に加え、TENTE社のパートナーが有する豊富なノウハウでした。

AVT Europe ゼネラルマネージャー
マーティン・ファン・ルーヴェレン氏
詳細は下記をご覧ください。

www.tente.com/avt-europe

摩耗が少なく頑強 DURATECH ホイール

当社のDuratechホイールは、非常に頑丈で高い安定性を備えており、ほぼ破壊不可能な耐久性を誇ります。ポリアミドと熱硬化性樹脂を使用して製造されており、過酷な使用環境にも確実に対応します。



生産性の向上 ULTRATECH ホイール

プレミアムポリウレタンがもたらす卓越した性能により、過酷な作業環境においても高速での重荷重搬送に最適です。

可変硬度

あらゆる用途に最適な材料特性を有します。

ノンマーキング走行

大事な床を保護します。

高速でも安全搬送

高速搬送に最適です。

耐摩耗性トレッド

劣化を抑制します。

最適化された走行特性

フラット形状およびクラウン形状を採用し、用途に応じて最適化された走行性能を実現します。これにより、優れた操作性と安定した搬送を可能にします。

安定した ホイールボディ

アルミニウム、鋳鉄
または鋼製ホイールセンター
をご用意しています。



静かな労働環境の実現 ELASTECH ホイール

弾性ゴムとシリコンゴム製の車輪が、最高の走行快適性と騒音低減を実現します。



快適な操作

障害物も難なく回避します。

静かな回転

騒音排出量が大幅に低減されました。

ノンマーキング走行

大事な床を保護します。

高い洗浄性

非常に耐久性に優れ、かつ衛生的です。

規格に適合した導電率

敏感な環境でも安全にお使いいただけます。

低メンテナンス設計

スレッドガードが埃などによる詰まりを軽減します。

低振動搬送

搬送貨物を保護します。

優れたパフォーマンス

高性能素材による優れた操作性と機動性を実現しています。

安定した耐熱性

炉およびオーブンでの使用に最適です。

高荷重対応 NOVATECH ホイール

Novatechホイールは、耐切削性・耐摩耗性に優れるとともに、安定した走行性能を発揮します。これにより、過酷な産業環境から高度な配慮が求められる繊細なエリアまで、幅広い用途に対応可能です。



システムによる多様性 TENTEのキャスター

当社の製品は、それぞれが独自の特性と強みを備えており、高いデザイン性、専門性の高い用途、卓越した積載能力など、さまざまなニーズに対応します。また、多様なモデルや用途に合わせて柔軟にカスタマイズすることが可能です。

寸法や技術仕様の選定から、最適な構成のご提案まで、幅広い製品ラインアップの中からお客様に最適なソリューションをご提供します。詳細につきましては、お気軽にお問い合わせいただくか、当社ウェブサイトをご覧ください。

www.tente.com

E-Drive

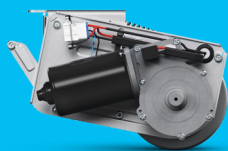

⌀ 125 mm

Alpha



⊃ 70 - 500 kg
⌀ 80 - 200 mm

Delta

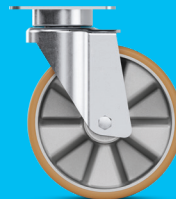

⊃ 300 - 600 kg
⌀ 125 - 200 mm

Delta twin

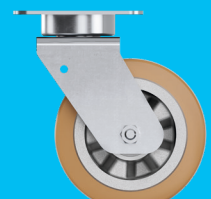

⊃ 600 - 750 kg
⌀ 125 - 200 mm

Zeta



⊃ 300 - 800 kg
⌀ 125 - 250 mm

Kappa



⊃ 300 - 2,000 kg
⌀ 80 - 300 mm

Kappa flex



⊃ 360 - 750 kg
⌀ 160 - 200 mm

Omikron

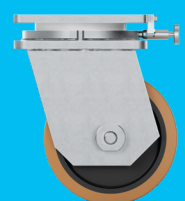

⊃ 900 - 11,000 kg
⌀ 100 - 500 mm

Radiata

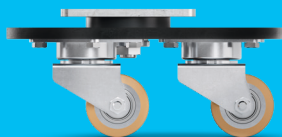

1,200 - 1,500 kg
80 mm

Scout



150 - 350 kg
160 - 200 mm

Integral



100 - 150 kg
100 - 200 mm

Integral twin



125 - 250 kg
100 - 150 mm

Linea clinic



150 - 200 kg
125 - 150 mm

Aviana care



100 kg
75 mm

Aviana



75 mm

Agila



40 - 100 kg
50 - 150 mm

Agila twin



50 - 100 kg
50 - 75 mm

Stora



60 - 160 kg
75 - 160 mm

Mono



30 - 70 kg
50 - 100 mm

Galea



60 - 100 kg
100 - 125 mm

Levina



60 - 100 kg
75 - 150 mm

Linea



40 - 150 kg
50 - 150 mm

Anika



40 - 50 kg
55 - 75 mm

Lumina



30 - 100 kg
35 - 75 mm

Stylea



40 - 100 kg
35 - 100 mm

Smiles



40 kg
50 mm

Compacta



10 - 55 kg
14 - 50 mm

インスピレーションを 与える専門性

CONTACT US

当社は世界5大陸で事業を展開するグローバル企業として、各地域に根ざしたサポート、公平で信頼性の高いサービス、そして深い専門知識を提供しています。また、ソリューションエキスパートが、お客様のニーズに最適なモビリティコンセプトをご提案します。最寄りのTENTE拠点は、こちらからご確認ください。

www.tente.com/locations

INCREASE YOUR EFFICIENCY

当社のインテリジェントモビリティソリューションは、時間・労力・エネルギー・運営コストの削減を実現します。これにより、作業プロセスと職場環境の改善を促進し、プロセス最適化を通じて生産性・収益性・安全性の向上を確かなものにします。

ソリューションカタログのご請求、または当社ウェブサイトにて、カスタマイズソリューションがもたらすメリットをご確認ください。

www.tente.com/solutions

SAVE DEVELOPMENT TIME

当社ウェブサイトでは、技術図面、製品データシート、および各種形式の2D・3D CADファイルをご覧いただけます。

www.tente.com/products

GET MORE INFORMATION

当社の情報豊富なウェブサイトに加え、モビリティソリューションや採用事例など、様々なカタログやパンフレットを簡単にダウンロードいただけます。

www.tente.com/download



ER LIFE.

ET



www.tente.com



PRODUCTIVITY



SAFETY



DESIGN

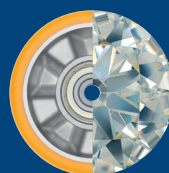

DURABILITY



ENVIRONMENT