

LINEA CLINIC LOAD

5980UAP150R05-32

EAN 4031582382501



BETTER MOBILITY. BETTER LIFE.



A kép eltérhet az eredeti terméktől

TELJESÍTMÉNY

Gördülési ellenállás teljesítménye	● ● ● ● ● ●
Mozgás zajkibocsátása	● ● ● ○ ○
Kopás	● ● ● ● ● ○
Korrozióálló képesség	● ● ● ● ○

ALAPVETŐ TULAJDONSÁGOK

Termék neve	Linea clinic load
Ház típusa	Forgóvillás görgő
Standard	EN12530 - Intézményi görgők
Teherbírás 3 km/h-nál	200 kg
Elektromosan vezető	Nem
Rozsdamentes	Nem
Statikus teherbírás	400 kg
Hőmérséklet-tartomány (minimális)	-10 °C
Hőmérséklet-tartomány (maximális)	40 °C
Összsúly	1,69 kg
Teljes szélesség	71 mm

VÁZ

A ház anyaga	Poliamid
Villa alakja	Ikerkeres villa
Forgócsapágó	Kétsoros golyó megerősített vagy rozsdamentes
Ellensúlyoz	47,5 mm
Körbeforgás	254 mm

KERÉK

Felépítmény anyaga	Poliamid
Futófelület anyaga	Fröccsöntött poliuretán
Csapágó	Precíziós golyóscsapágó
Szálvédők	Futófelület védelemmel
Átmérő	150 mm
Futófelület szélessége	15 mm

SZERELVÉNY

Szerelvény típusa	Tömör csap, kerek
Csavar átmérője	32 mm
Csavar hossza	45 mm

Deutscher
Designer
ClubInterzum
Awardproduct
design
awardIF Design
Award

LINEA CLINIC LOAD

5980UAP150R05-32

EAN 4031582382501

Rendelési szám 00039570

Product Drawings



BETTER MOBILITY. BETTER LIFE.

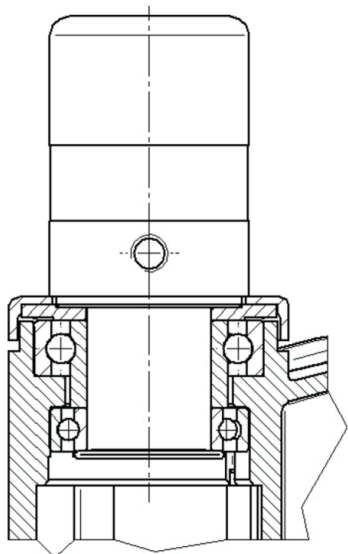

Deutscher
Designer
Club



Interzum
Award



product
design
award

IF Design
Award