



Изображението може да се различава от оригиналния продукт

### ИЗПЪЛНЕНИЕ

Производителност на ролката ●●●●●

Шум от движение ●●●○○

Привличане ●●●●○

Устойчив на корозия ●●●●○

### ОСНОВНИ АТРИБУТИ

Име на продукта	Linea
Тип	Въртящ се Колело
Стандартен	EN12530 – Изделителни колела
Товароносимост при 3 км/ч	130 kg
Електропроводим	✓
Статичен Товароносимост	260 kg
Температурен диапазон (минимален)	-10 °C
Температурен диапазон (максимален)	40 °C
Обща височина	148 mm
Обща ширина	82 mm

### КОЛЕЛО

Материал на тялото	Полиамид, електропроводим
Материал на реазбата	Полиуретан, екструдирано електропроводим
Лагер	Прецизен сачмен лагер
Предпазители за резби	С предпазно устройство за резба
Диаметър	125 mm
Ширина на Резба	20 mm
Твърдост на Резба (A)	92 Бръснач A

### ВИЛКА

Материал	Полиамид
Форма Вилица	Вилка на две Колело
Въртящ се лагер	Прецизен сачмен лагер
Цвят	Сиво бяло (RAL9002)
Изместване	40 mm
Радиус на завъртане	109 mm
Интерференция при завъртане	218 mm
Диаметър на купол	52 mm

### ПРИЛЯГАНЕ

Тип на фитинга	Правоъгълна плака
Дължина на плаката	95 mm
Ширина на плаката	70 mm
Дължина на отвора на плаката (максимална)	75 mm
Ширина на отвора на плаката (максимална)	50 mm
Диаметър на отвора на плаката	11 mm

# LINEA

5940XSP125P51 RAL9002

EAN 4031582352191



BETTER MOBILITY. BETTER LIFE.

## ТЕХНИЧЕСКИ ЧЕРТЕЖИ

---

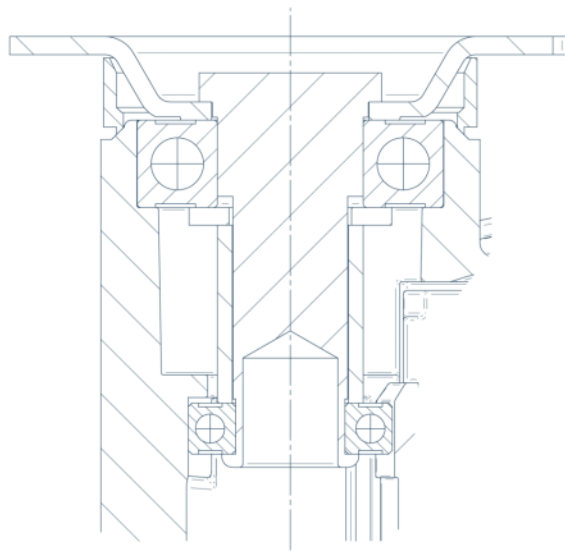

Deutscher  
Дизайн  
Club



Награда  
Interzum



IF награда за  
Дизайн