

INTEGRAL

2070PJP150R05-32

EAN 4031582348408



BETTER MOBILITY. BETTER LIFE.



A kép eltérhet az eredeti terméktől

TELJESÍTMÉNY

Gördülési ellenállás teljesítménye ● ● ● ○ ○

Mozgás zajkibocsátása ● ● ● ○ ○

Kopás ● ● ● ○ ○

Korrozióálló képesség ● ● ● ○ ○

ALAPVETŐ TULAJDONSÁGOK

Termék neve	Integral
Ház típusa	Forgóvillás görgő
Standard	EN12530 - Intézményi görgők
Teherbírás 3 km/h-nál	100 kg
Statikus teherbírás	200 kg
Hőmérséklet-tartomány (minimális)	-20 °C
Hőmérséklet-tartomány (maximális)	60 °C
Összsúly	188 mm
Tanúsítvány	TÜV Süd által tesztelt és ellenőrzött

KERÉK

Felépítmény anyaga	Polipropilén
Futófelület anyaga	Termoplasztikus gumi
Csapágó	Precíziós golyócsapágó
Szálvédők	Beépített futófelület védelem
Átmérő	150 mm
Futófelület szélessége	32 mm
A futófelület keménysége (A)	87 Shore A

IF
Design
AwardRed Dot
Design
Award

VÁZ

Anyag	Acéllemez, közepes
Villa alakja	Zárt
Forgócsapágó	Kétsoros golyó
Ellensúlyoz	45 mm
Körbeforgás	120 mm
Körbeforgás	240 mm

SZERELVÉNY

Szerelvény típusa	Tömör csap, kerek
Csavar átmérője	32 mm
Csavar hossza	45 mm

INTEGRAL

2070PJP150R05-32

EAN 4031582348408



BETTER MOBILITY. BETTER LIFE.

MŰSZAKI RAJZOK

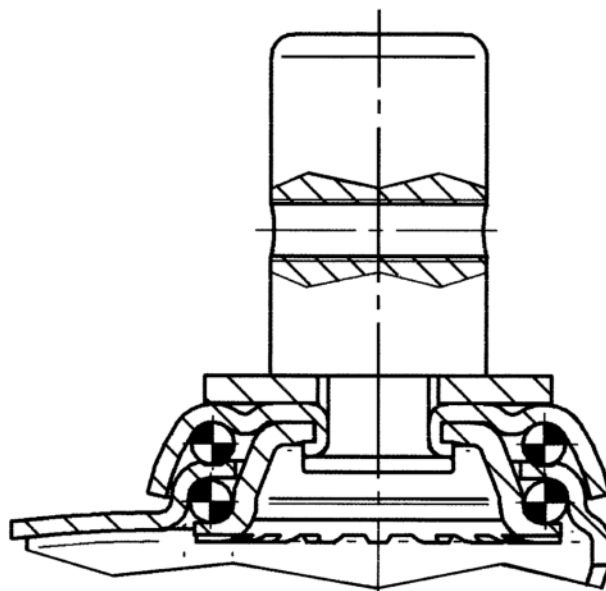

IF
Design
Award



Red Dot
Design
Award