



图片可能与原产品不同

## 表现

滚动性能	● ● ● ● ○
运动噪音	● ● ● ● ○
损耗	● ● ● ● ○
耐腐蚀性	● ● ● ○ ○

## 核心属性

产品名称	Novatech
外壳类型	轮子
标准	EN12532 - 运输器械
4 公里/小时的载重	550 kg
6 公里/小时的载重	440 kg
导电	否
不锈	否
静态载重	1100 kg
温度范围 (最低)	-10 °C
最高温度范围	60 °C
总重量	1.2 kg

## 轮子

Tread profile	凸形
Tread hardness	柔软
轮体材料	铝
胎面材料	聚氨酯, 铸造的
轴承	精密滚珠轴承
轮子颜色	交通灰色 A (RAL7042)
侧盖	无螺纹护罩
直径	160 mm
胎面宽度	50 mm
轴孔直径	20 mm
中心长度	60 mm
轮体宽度	50 mm
胎面硬度 (A)	80 岸 A

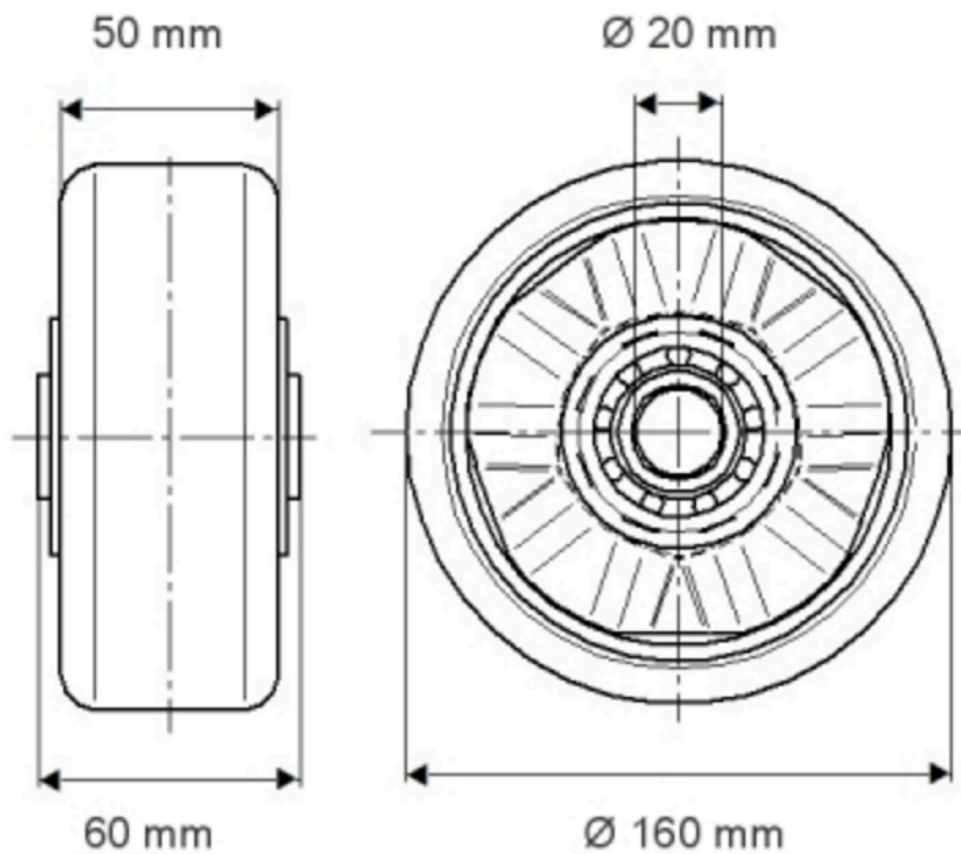

产品信息

# NOVATECH

ITP 160x50-Ø23, HV60, soft cv

EAN 4031582329544

订单号 00835312

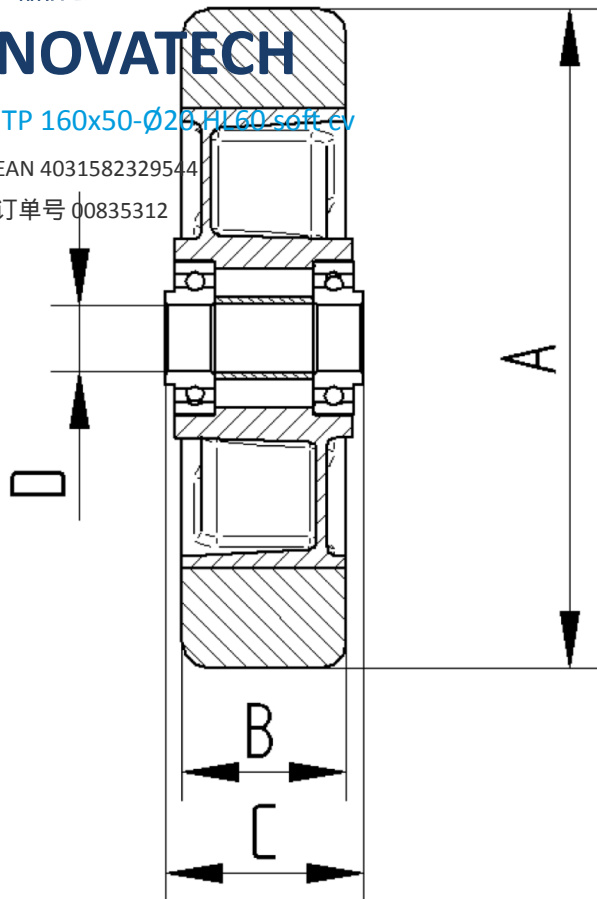

BETTER MOBILITY. BETTER LIFE.