



图片可能与原产品不同

表现

| | |
|------|-------|
| 滚动性能 | ●●●●○ |
| 运动噪音 | ●●●○○ |
| 损耗 | ●●●●○ |
| 耐腐蚀性 | ●●●○○ |

核心属性

| | |
|------------|----------------|
| 产品名称 | Novatech |
| 外壳类型 | 轮子 |
| 标准 | EN12533 - 重载脚轮 |
| 4 公里/小时的载重 | 660 kg |
| 6 公里/小时的载重 | 550 kg |
| 导电 | 否 |
| 不锈 | 否 |
| 静态载重 | 1100 kg |
| 温度范围 (最低) | -10 °C |
| 最高温度范围 | 60 °C |
| 总重量 | 2.43 kg |

轮子

| | |
|----------|---------------|
| 轮体材料 | 铸铁 |
| 胎面材料 | 聚氨酯, 铸造的 |
| 轴承 | 精密滚珠轴承 |
| 轮子颜色 | 蜂蜜黄 (RAL1005) |
| 侧盖 | 带螺纹防护装置 |
| 直径 | 125 mm |
| 胎面宽度 | 50 mm |
| 轴孔直径 | 20 mm |
| 中心长度 | 60 mm |
| 轮体宽度 | 50 mm |
| 胎面硬度 (A) | 92 岸 A |
| 胎面硬度 (D) | 42 岸 D |
| 轴承类型 | 6204 |
| 适用于 | bt |

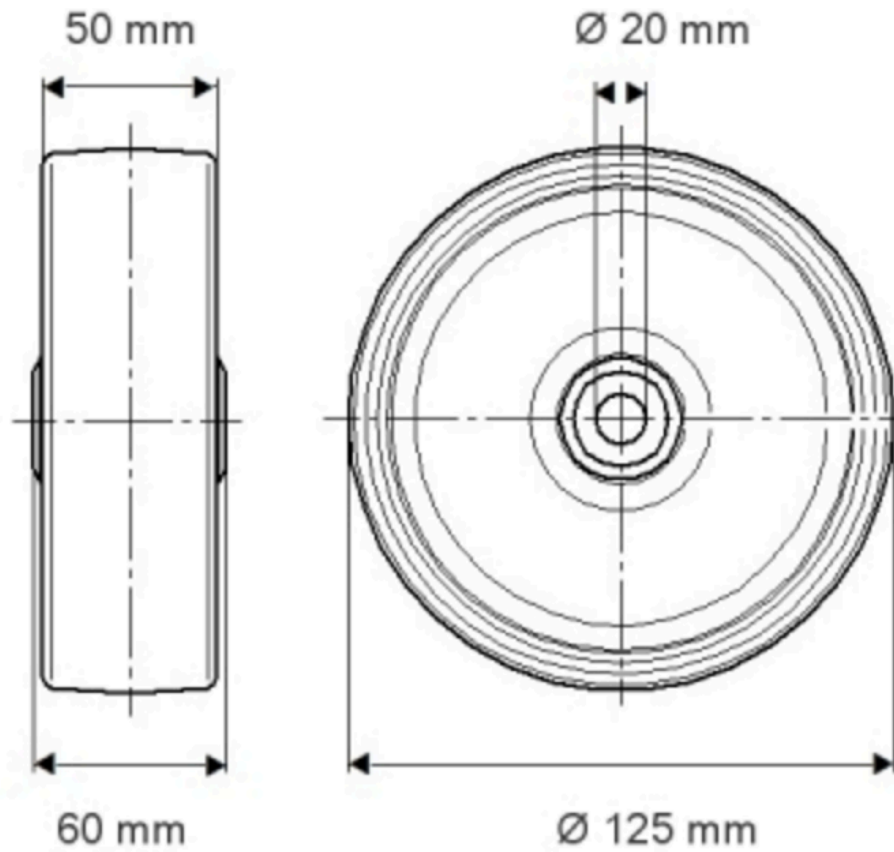

产品信息

NOVATECH

FTP 125x50-020 H160

EAN 4031582329407

订单号 00800950

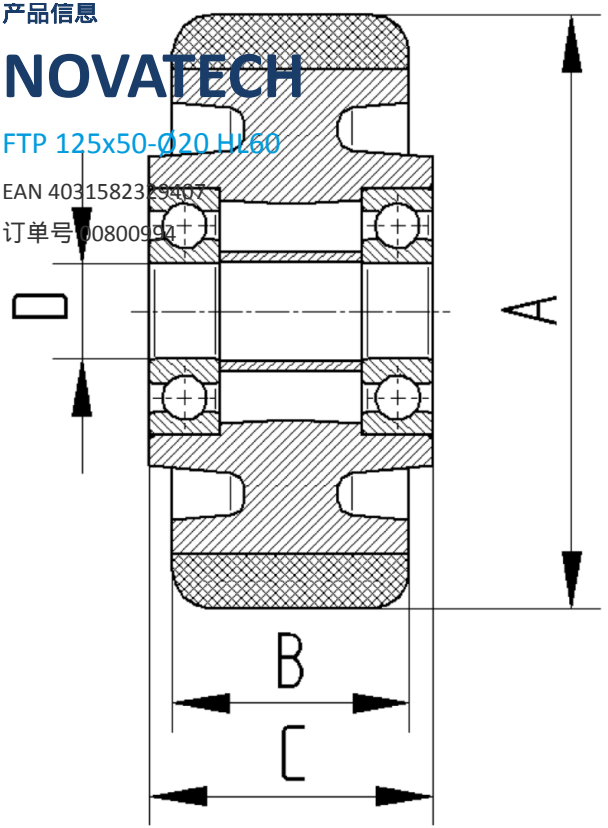

BETTER MOBILITY. BETTER LIFE.