

# DURATECH

MOP 300x80-Ø50 HL90

EAN 4031582320091



BETTER MOBILITY. BETTER LIFE.



Afbeelding kan afwijken van het oorspronkelijke product

## WIEL

Materiaal wielkern	Polyamide, superzwaar
Materiaal loopvlak	Identiek aan Wiel
Lagering	Precisie kogellagers
Wielkleur	Natuurlijk wit
Afdekkapjes	Zonder schroefdraadbeschermer
Diameter	300 mm
Breedte Loopvlak	80 mm
Diameter Asgat	50 mm
Naaf lengte	90 mm
Breedte wielkern	80 mm
Hardheid van het Loopvlak (D)	75 Shore D
Type lager	6310

## PRESTATIES

Rolprestaties	● ● ● ● ●
Bewegingsgeluid	● ● ● ○ ○
Slijtage	● ● ● ● ●
Corrosiebestendigheid	● ● ● ○ ○

## KERNKENMERKEN

Productnaam	Duratech
Type	Wiel
Standaard	EN12533 - Zwaarlast wielen
Draagvermogen bij 4 km/h	7800 kg
Draagvermogen bij 6 km/h	6500 kg
Elektrisch geleidend	Nee
Roestvrij	Nee
Statisch draagvermogen	13000 kg
Temperatuurbereik (minimaal)	-40 °C
Temperatuurbereik (maximaal)	80 °C
Totaal gewicht	8,32 kg

# DURATECH

MOP 300x80-Ø50 HL90

EAN 4031582320091

Bestelnummer 00830851  
Product Drawings



BETTER MOBILITY. BETTER LIFE.

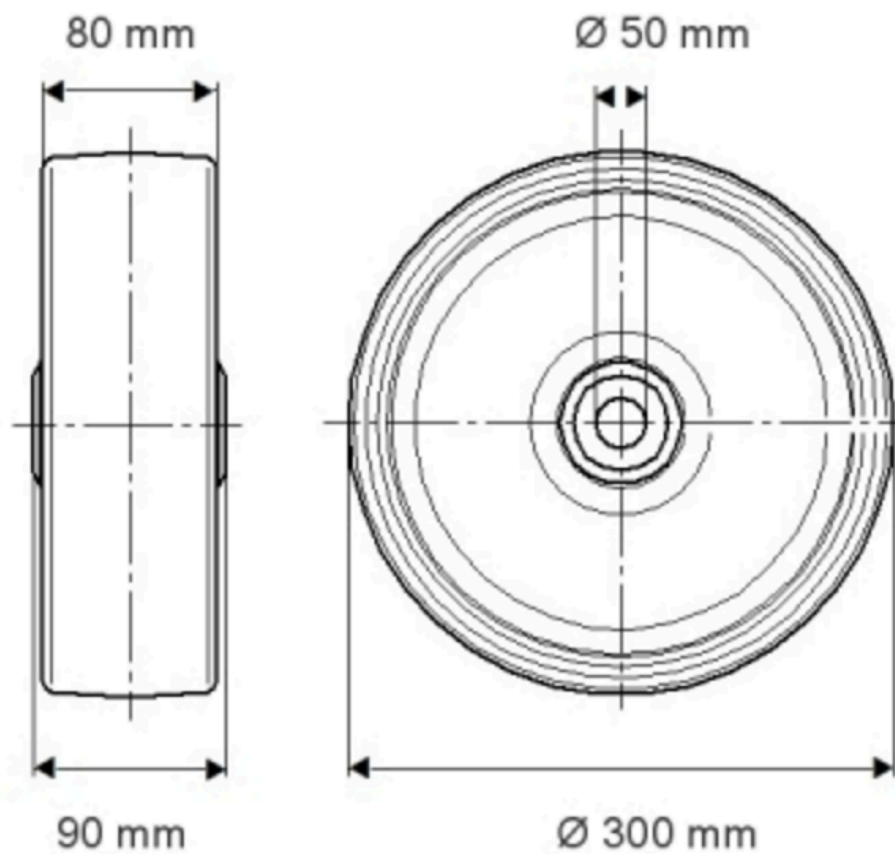

PRODUCTINFORMATIE

# DURATECH

MOP 300x80-Ø50 HL90

EAN 4031582320091

Bestellnummer 00850851

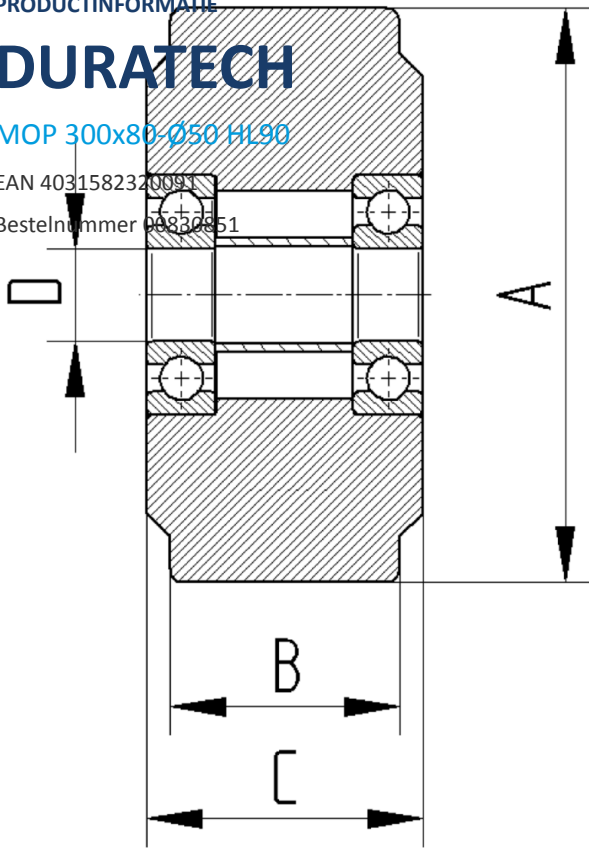

BETTER MOBILITY. BETTER LIFE.