

NOVATECH

FTP 150x50-Ø20 HL60

EAN 4031582329452



BETTER MOBILITY. BETTER LIFE.



Afbeelding kan afwijken van het oorspronkelijke product

WIEL

Materiaal wielkern	Gietijzer
Materiaal loopvlak	Polyurethaan, Gegoten
Lagering	Precisie kogellagers
Wielkleur	Honinggeel (RAL1005)
Afdekkapjes	Met draadbeschermer
Diameter	150 mm
Breedte Loopvlak	50 mm
Diameter Asgat	20 mm
Naaf lengte	60 mm
Breedte wielkern	50 mm
Hardheid van het Loopvlak (A)	92 Shore A
Hardheid van het Loopvlak (D)	42 Shore D

PRESTATIES

Rolprestaties	● ● ● ● ● ○
Bewegingsgeluid	● ● ● ● ○ ○
Slijtage	● ● ● ● ● ○
Corrosiebestendigheid	● ● ● ● ○ ○

KERNKENMERKEN

Productnaam	Novatech
Type	Wiel
Standaard	EN12533 - Zwaarlast wielen
Draagvermogen bij 4 km/h	840 kg
Draagvermogen bij 6 km/h	700 kg
Elektrisch geleidend	Nee
Roestvrij	Nee
Statisch draagvermogen	1400 kg
Temperatuurbereik (minimaal)	-10 °C
Temperatuurbereik (maximaal)	60 °C
Totaal gewicht	2,45 kg

NOVATECH

FTP 150x50-Ø20 HL60

EAN 4031582329452

Bestelnummer 00800993
Product Drawings



BETTER MOBILITY. BETTER LIFE.

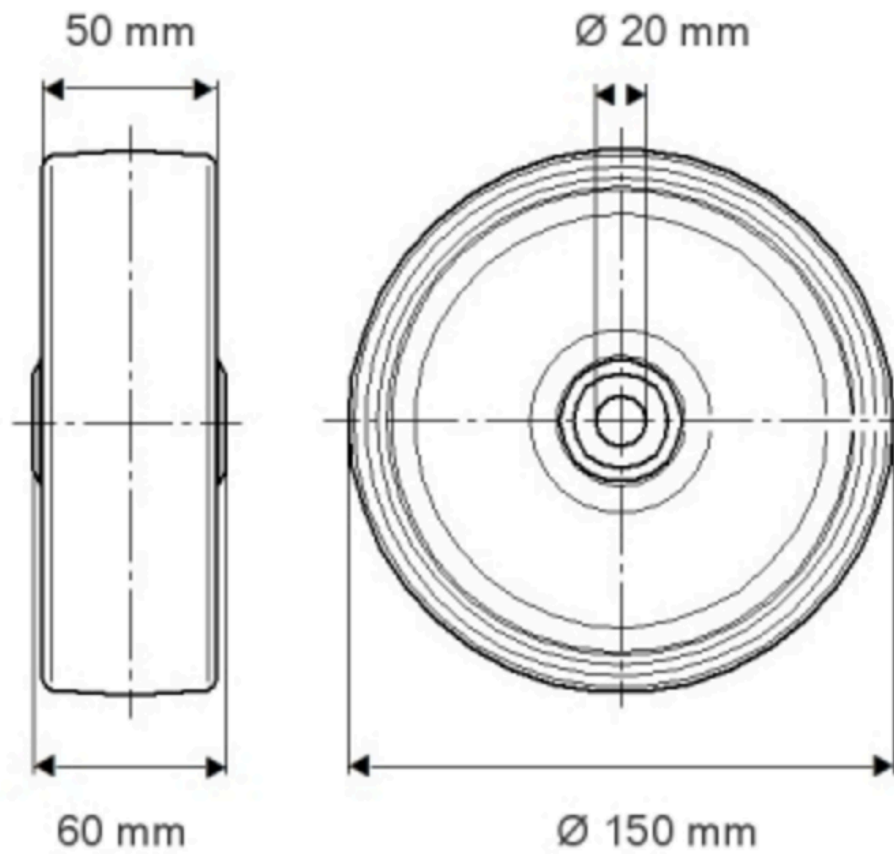

PRODUCTINFORMATIE

NOVATECH

FTP 150x50-020 H160

EAN 4031582329452

Bestelnummer 00800493

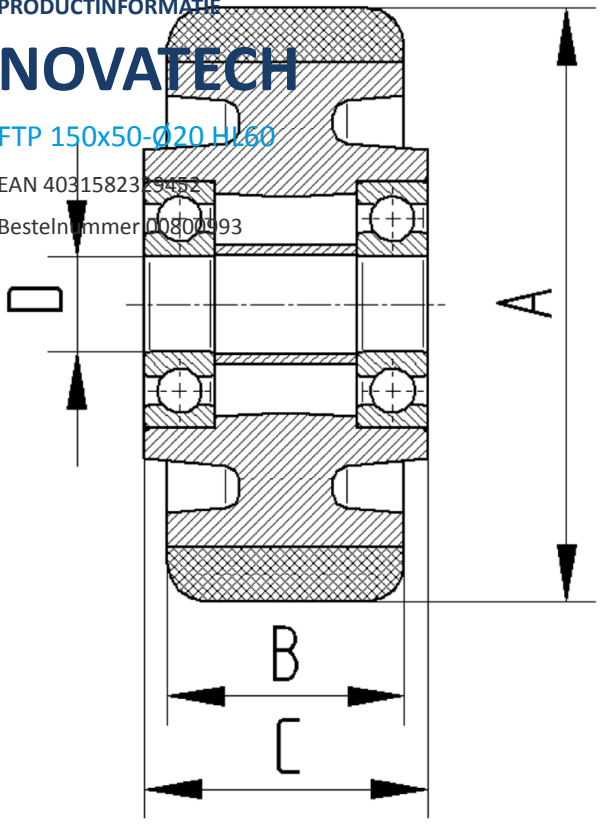

BETTER MOBILITY. BETTER LIFE.