

# LINEA LIGHT

5920UAI065L51-10

EAN 4031582403909



BETTER MOBILITY. BETTER LIFE.



Изображение может отличаться от оригинального продукта

## ПРОИЗВОДИТЕЛЬНОСТЬ

|                           |             |
|---------------------------|-------------|
| Производительность рулона | ● ● ● ● ○ ○ |
| Шум движения              | ● ● ● ● ○ ○ |
| Исчезновение              | ● ● ● ● ○ ○ |
| Устойчивость к коррозии   | ● ● ● ● ○ ○ |

## ОСНОВНЫЕ АТРИБУТЫ

|                                    |                                    |
|------------------------------------|------------------------------------|
| Название продукта                  | Linea light                        |
| Тип                                | Поворотное Колесная опора          |
| Стандартный                        | EN12528 - Мебельные колесные опоры |
| Грузоподъемность при 3 км/ч        | 60 kg                              |
| Электропроводящий                  | Нет                                |
| Нержавеющая сталь                  | Нет                                |
| Грузоподъемность статическая       | 120 kg                             |
| Диапазон температур (минимальный)  | -10 °C                             |
| Диапазон температур (максимальный) | 40 °C                              |
| Общая высота                       | 68 mm                              |
| Общая ширина                       | 46 mm                              |
| Общий вес                          | 0,1 kg                             |

## КРОНШТЕЙН

|                       |                             |
|-----------------------|-----------------------------|
| Материал корпуса      | Полиамид                    |
| Форма Вилы            | Кронштейн сдвоенного Колесо |
| Поворотный узел       | Стержень, поворотный        |
| Радиус поворота       | 56 mm                       |
| Поворотное соединение | 112 mm                      |
| Диаметр купола        | 23 mm                       |

## КОЛЕСО

|                         |   |
|-------------------------|---|
| Материал корпуса        | Полиамид                                |
| Материал протектора     | Полиуретан, Инжекционный                |
| Подшипник               | Подшипник скольжения с Проставка трубой |
| Защита от проводов      | Без защиты резьбы                       |
| Диаметр                 | 65 mm                                   |
| Ширина Протектор        | 13,9 mm                                 |
| Твердость Протектор (A) | 87 Береговая A                          |

## ФИТИНГ

|                        |                                  |
|------------------------|----------------------------------|
| Тип фитинга            | Глухое отверстие для фитинга B10 |
| Диаметр отверстия Болт | 10 mm                            |

Deutscher  
Konstruktor  
ClubПремия  
Interzum  
Awardproduct  
design  
awardНаграда  
за  
Дизайн  
iF

# LINEA LIGHT

5920UAI065L51-10

EAN 4031582403909



BETTER MOBILITY. BETTER LIFE.

## Product Drawings

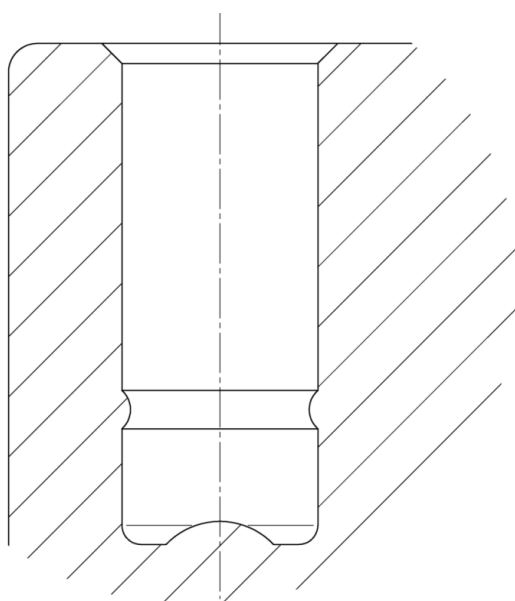
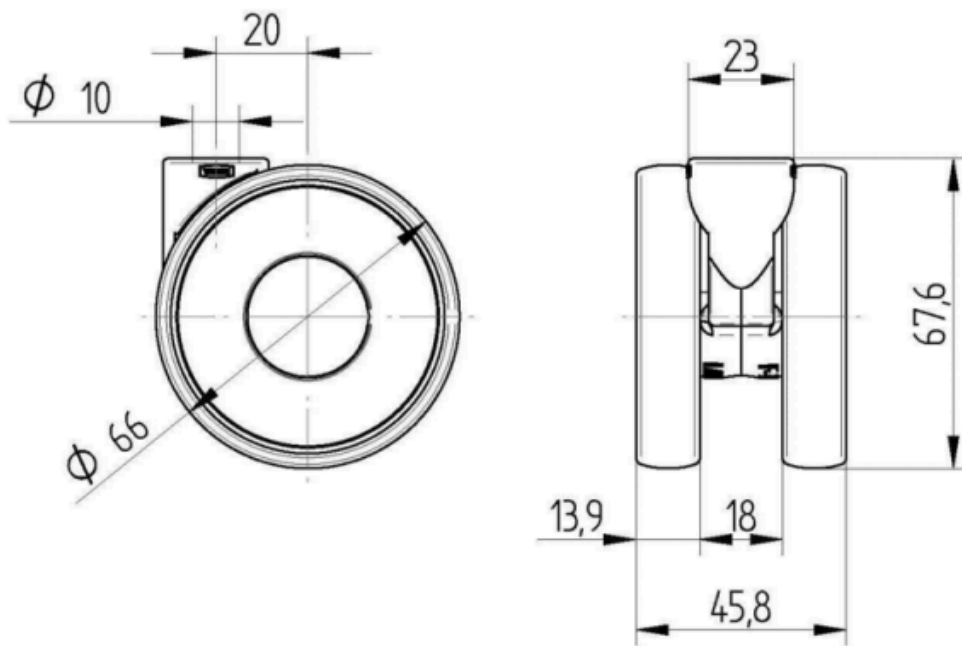

Deutscher  
Konstruktor  
Club



Премия  
Interzum  
Award



product  
design  
award

Награда  
за  
Дизайн  
iF