

INTEGRAL ASSIST

ED44ETW150R36-32S35 D 9002 4xM6 270°

Номер на поръчката 990066956



BETTER MOBILITY. BETTER LIFE.



Изображението може да се различава от оригиналния продукт

ИЗПЪЛНЕНИЕ

Производителност на ролката	● ● ● ● ●
Шум от движение	● ● ● ● ○
Привличане	● ● ● ● ○
Устойчив на корозия	● ● ● ● ○

ОСНОВНИ АТРИБУТИ

Име на продукта	Integral assist
Тип	Завъртане на Колело с централно, пълно или Заклучване по пососка
Стандартен	EN12531 – Легло за болнични заведения
Товароносимост при 4 км/ч	150 kg
Електропроводим	Не
Неръждаемост	Не
Съвместимо с WeAssist	1
Статичен Товароносимост	450 kg
Температурен диапазон (минимален)	-10 °C
Температурен диапазон (максимален)	40 °C
Обща височина	183 mm
Обща ширина	110.5 mm
Общо тегло	5.01 kg
Вид защита	IPX6 (само за електронни компоненти, когато са инсталирани)
Допустима околна температура	Работна температура от 5 °C до 40 °C, влажност на въздуха 20% - 80%



Награда
за
Дизайн
Red Dot

ВИЛКА

Въртящ се лагер	Прецизен сачмен лагер
Цвят	Сиво бяло (RAL9002)
Изместване	40 mm
Радиус на завъртане	115 mm
Интерференция при завъртане	230 mm
Диаметър на купол	110.5 mm

КОЛЕЛО

Материал на тялото	Стомана, желязо
Материал на реазбата	Полиуретан, Пресовано
Лагер	Двигател център
Цвят Резба	Сива шистичка (RAL7015)
Предпазители за резби	Интегрирана нишка
Диаметър	150 mm
Ширина на Резба	50 mm
Твърдост на Резба (A)	85 Бръснач A

ПРИЛЯГАНЕ

Тип на фитинга	Щифт с Отвор за ексцентрик за профилни профили, къса Версия
----------------	---

INTEGRAL ASSIST

ED44ETW150R36-32S35 D 9002 4xM6 270°

Номер на поръчката 990066956



BETTER MOBILITY. BETTER LIFE.

Product Drawings

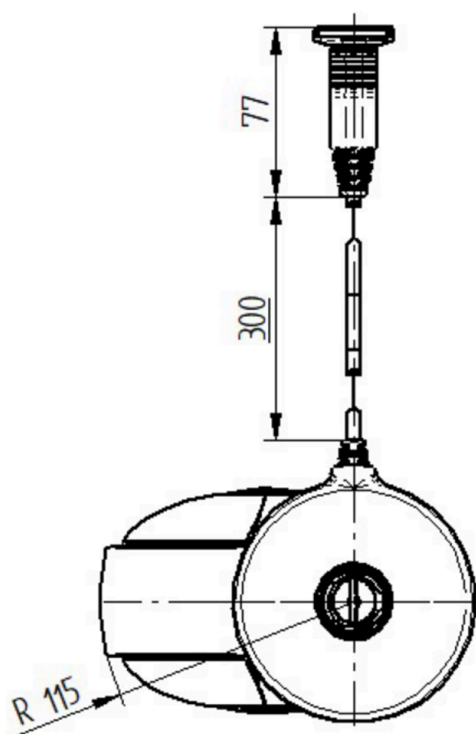
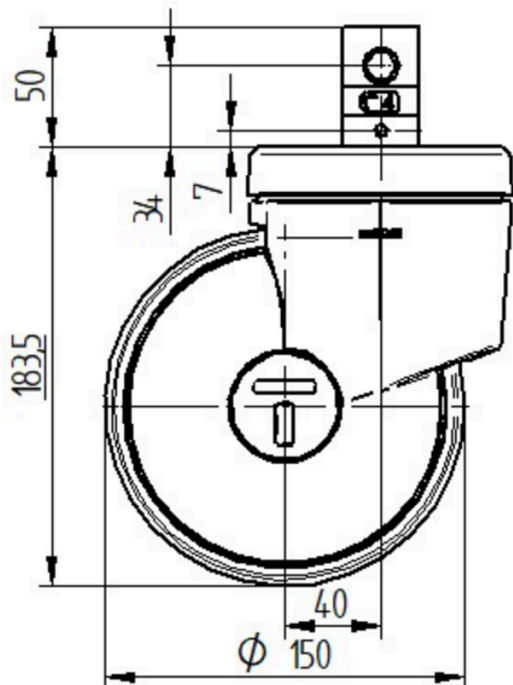

Награда
за
Дизайн
Red Dot