

AGILA CARE

2476XSP125R26-28S45 D

EAN 4031582358063
订单号 00034559



BETTER MOBILITY. BETTER LIFE.



图片可能与原产品不同

表现

滚动性能	●●●○○
运动噪音	●●●○○
损耗	●●●○○
耐腐蚀性	●●●○○

核心属性

产品名称	Agila care
外壳类型	带中控全锁的万向脚轮
标准	EN12530 - 设备脚轮
3 km/h的载重	100 kg
导电	✓
静态载重	200 kg
温度范围 (最低)	-20 ° C
最高温度范围	60 ° C
总高	163 mm
总宽度	67 mm
总重量	1.017 kg

轮子

轮体材料	聚酰胺, 导电
胎面材料	聚氨酯, 注塑, 导电
轴承	精密滚珠轴承
轮子颜色	银灰色 (RAL7001)
侧盖	带螺纹防护装置
直径	125 mm
胎面宽度	32 mm
轮体宽度	32 mm
胎面硬度 (A)	91 岸 A
胎面硬度 (D)	40 肖氏 D

支架

材料	钢板, 中号
支架形状	宽
旋转轴承	两个钢珠滚道
颜色	蓝色钝化
偏移量	41 mm
旋转半径	103.5 mm
转向干涉	207 mm
圆顶直径	67 mm

固定件

固定件类型	带凸轮的阀杆, 用于异型杆
螺栓直径	28 mm
螺栓长度	96 mm
螺栓螺纹位置	19 mm
螺栓安装孔数量	2

AGILA CARE

2476XSP125R26-28S45 D

EAN 4031582358063
订单号 00034559



BETTER MOBILITY. BETTER LIFE.

技术图纸

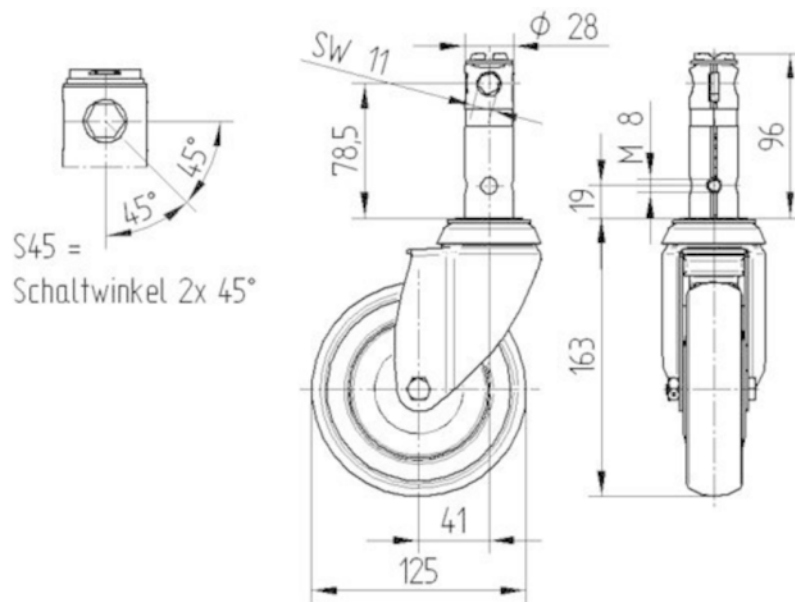

S45 =
Schaltwinkel 2x 45°

