

NOVATECH

FTP 250x60-Ø30 HL60

EAN 4031582319408



BETTER MOBILITY. BETTER LIFE.



Afbeelding kan afwijken van het oorspronkelijke product

WIEL

Materiaal wielkern	Gietijzer
Materiaal loopvlak	Polyurethaan, Gegoten
Lagering	Precisie kogellagers
Wielkleur	Honinggeel (RAL1005)
Afdekkapjes	Met draadbeschermer
Diameter	250 mm
Breedte Loopvlak	60 mm
Diameter Asgat	30 mm
Naaf lengte	60 mm
Breedte wielkern	60 mm
Hardheid van het Loopvlak (A)	92 Shore A
Hardheid van het Loopvlak (D)	42 Shore D

PRESTATIES

Rolprestaties	● ● ● ● ○
Bewegingsgeluid	● ● ● ○ ○
Slijtage	● ● ● ● ○
Corrosiebestendigheid	● ● ● ○ ○

KERNKENMERKEN

Productnaam	Novatech
Type	Wiel
Standaard	EN12533 - Zwaarlast wielen
Draagvermogen bij 4 km/h	1680 kg
Draagvermogen bij 6 km/h	1400 kg
Elektrisch geleidend	Nee
Roestvrij	Nee
Statisch draagvermogen	2800 kg
Temperatuurbereik (minimaal)	-10 °C
Temperatuurbereik (maximaal)	60 °C
Totaal gewicht	7,06 kg

NOVATECH

FTP 250x60-Ø30 HL60

EAN 4031582319408

Bestelnummer 00801341
Product Drawings



BETTER MOBILITY. BETTER LIFE.

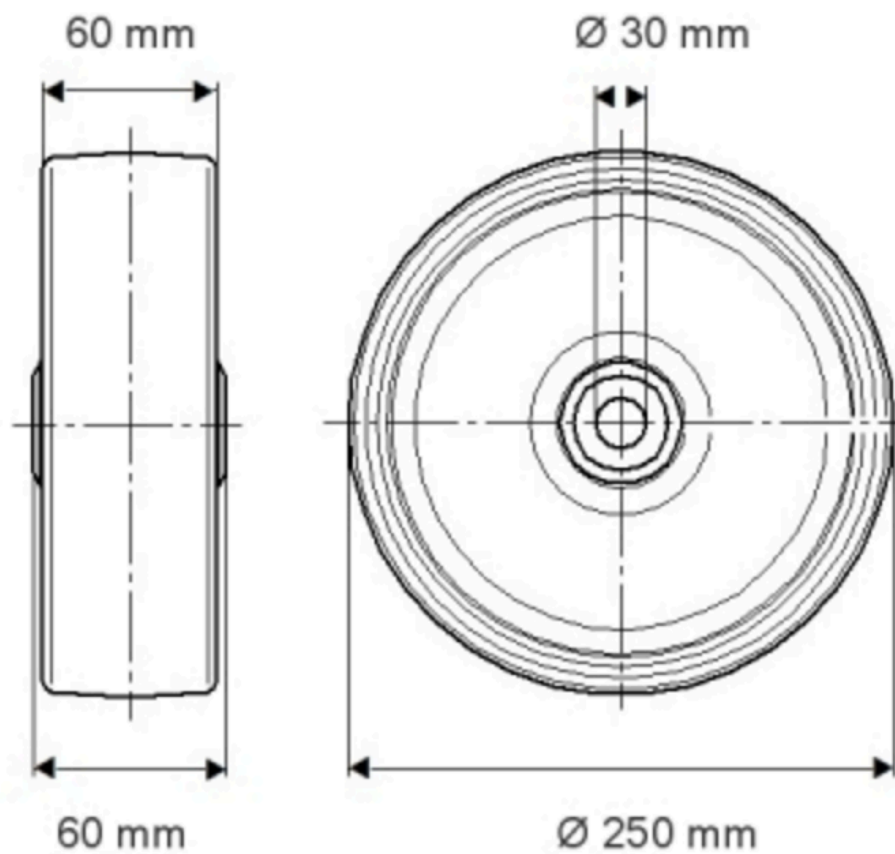

PRODUCTINFORMATIE

NOVATECH

FTP 250x60-030 H160

EAN 4031582319408

Bestelnummer 00801141

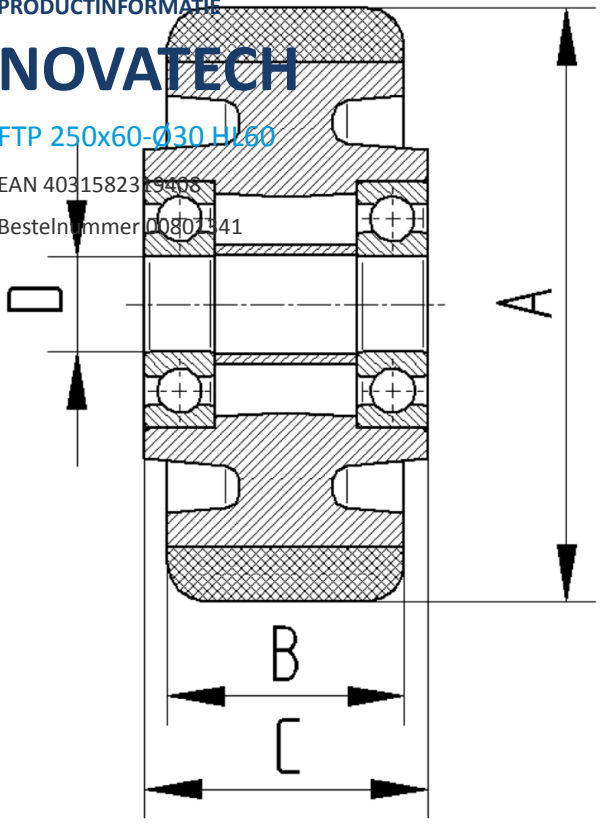

BETTER MOBILITY. BETTER LIFE.