

# INTEGRAL ASSIST

ED44ETW150R36-34S35 D 9002 90°

订单号 900000053



BETTER MOBILITY. BETTER LIFE.



图片可能与原产品不同

## 表现

滚动性能	● ● ● ● ●
运动噪音	● ● ● ● ○
损耗	● ● ● ● ○
耐腐蚀性	● ● ● ● ○

## 核心属性

产品名称	Integral assist
外壳类型	带中控全锁或方向锁的万向脚轮
标准	EN12531 - 医院病床脚轮
4 公里/小时的载重	150 kg
导电	否
兼容 WeAssist	1
静态载重	450 kg
温度范围 (最低)	-10 °C
最高温度范围	40 °C
总高	183 mm
总宽度	110.5 mm
总重量	4.68 kg

## 支架

旋转轴承	精密滚珠轴承
颜色	灰白色 (RAL9002)
偏移量	40 mm
旋转半径	115 mm
转向干涉	230 mm
圆顶直径	110.5 mm

## 轮子

轮体材料	钢、铁
胎面材料	聚氨酯, 铸造的
轴承	中心器马达
胎面颜色	石板灰 (RAL7015)
侧盖	集成螺纹防护装置
直径	150 mm
胎面宽度	50 mm
胎面硬度 (A)	85 岸 A

## 固定件

固定件类型	带凸轮的阀杆, 用于异型杆, 短版本
-------	--------------------

红点设计  
奖

# INTEGRAL ASSIST

ED44ETW150R36-34S35 D 9002 90°

订单号 900000053



BETTER MOBILITY. BETTER LIFE.

## Product Drawings

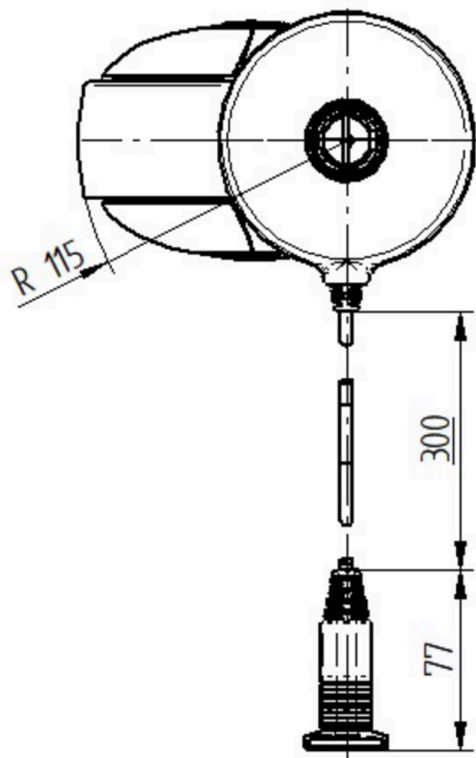
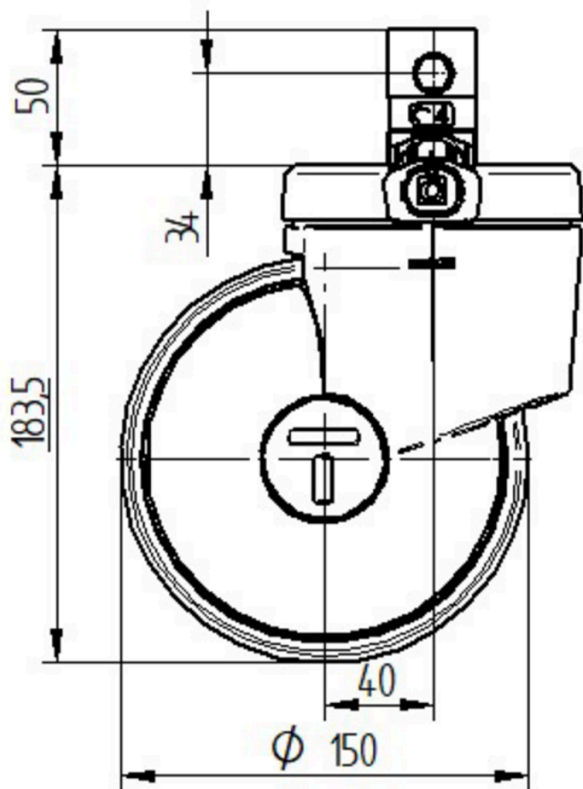

红点设计  
奖